

РУКОВОДСТВО ПО ЭКСПЛУАТАЦИИ
Клапан запорный, Тип LV, Модификация LV-K
Код материала: 013G7041R

- 1. Сведения об изделии**
- 2. Назначение изделия**
- 3. Описание и работа**
- 4. Указания по монтажу и наладке**
- 5. Использование по назначению**
- 6. Техническое обслуживание**
- 7. Текущий ремонт**
- 8. Транспортирование и хранение**
- 9. Утилизация**
- 10. Комплектность**
- 11. Список комплектующих и запасных частей**



Дата редакции: 22.04.2026

1. Сведения об изделии

1.1. Наименование и тип

Клапан запорный тип LV, модификация LV-К с товарным знаком РИДАН (далее по тексту - клапан запорный тип LV, модификация LV-К).

1.2. Изготовитель

ООО “Ридан Трейд“, 143581, Российская Федерация, Московская область, м.о. Истра, д. Лешково, д. 217, адрес места осуществления деятельности: № 555, Zong Lv Road, зона экономического развития, Хай Ян, Цзя Син, Чжэ Цзян, Китай

1.3. Продавец

ООО “Ридан Трейд“, 143581, Российская Федерация, Московская область, м.о. Истра, д. Лешково, д. 217, тел. (495) 792-57-57.

1.4. Дата изготовления и заводской номер изделия

На корпусе клапана указана дата изготовления в виде WW/YY, где WW – неделя изготовления, YY – две последние цифры года изготовления, которая также является заводским номером клапана.

2. Назначение изделия



Клапан запорный тип LV, модификации LV-К предназначен для использования в качестве соединительного элемента и запорного клапана в составе присоединительно-регулирующей гарнитуры TR-К. Гарнитура TR-К используется для присоединения отопительных приборов с боковым

подключением в двухтрубных насосных системах водяного отопления с подпольной прокладкой подводящих трубопроводов. Гарнитура TR-K состоит из углового горизонтального термостатического клапана TR-N UK, соединительной трубки с уплотнительными фитингами и клапана запорного типа LV, модификации LV-K. Регулирующий клапан TR-N UK снабжен устройством для предварительной (монтажной) настройки его пропускной способности. Клапан TR-N UK можно комбинировать с термостатическими элементами серий TR 9000 Ultra и TR 8000 с присоединением M30x1,5, а также с термоэлектрическим приводом TWA-KR. Резьбовое соединение M30x1,5 обеспечивает простое и точное крепление термoeлемента на клапане. В целях предотвращения отложений и коррозии гарнитуру TR-K следует применять в системах водяного отопления, где теплоноситель отвечает требованиям Правил технической эксплуатации электрических станций и сетей Российской Федерации.

3. Описание и работа

3.1. Устройство изделия

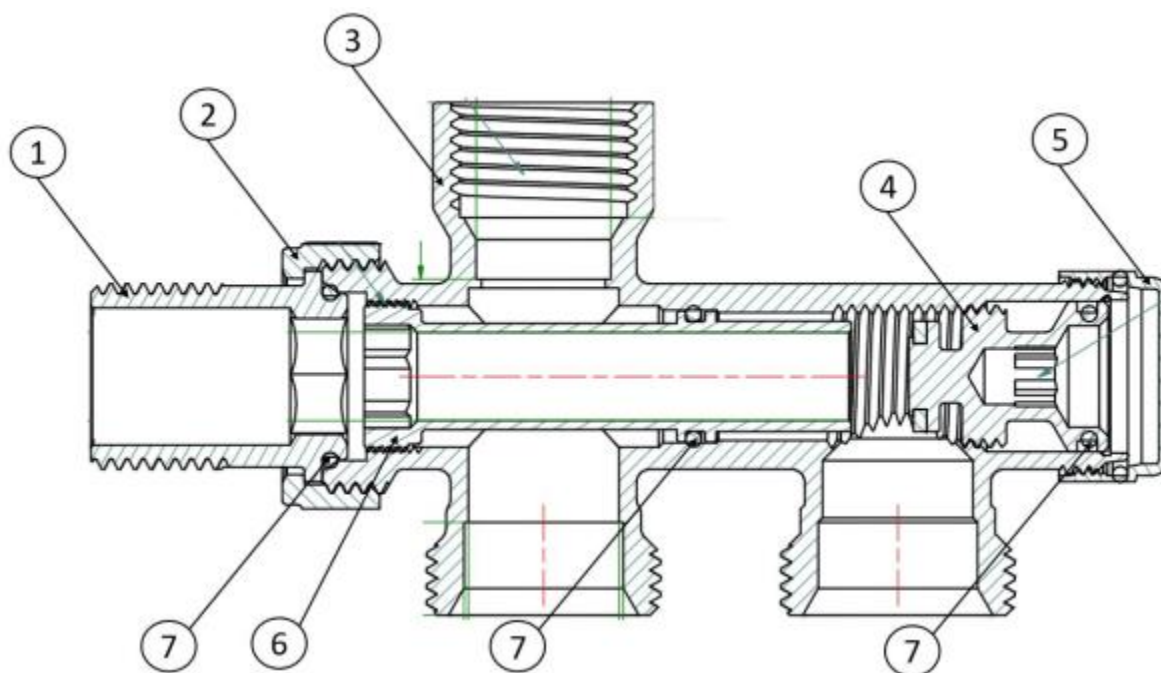

- 1 - ниппель
- 2 - гайка
- 3 - корпус клапана
- 4 - запорный конус
- 5 - колпачок
- 6 - направляющая потока
- 7 - кольцевые уплотнения

3.2. Маркировка и упаковка

На корпусе клапана методом штамповки нанесена следующая информация: товарный знак производителя, стрелка, указывающая направление потока теплоносителя. На упаковочной коробке находится следующая информация: название изготовителя, номер по каталогу, тип изделия, номинальное давление, номинальный диаметр, знак соответствия, страна производитель, электронный адрес, штрих-код.

3.3. Технические характеристики

Исполнение	Прямой
Номинальный диаметр (DN), мм	15
Номинальное давление (PN), бар	10

Максимально допустимый перепад давлений, бар	0,6
Рабочая среда	Вода, отвечающая требованиям Правил технической эксплуатации электрических станций и сетей Российской Федерации
Температура рабочей среды, °С	до 120 °С
Резьба штуцеров для присоединения к трубопроводу, дюймы	Наруж. G 3/4
Резьба штуцеров для присоединения к радиатору, дюймы	Наруж. R 1/2
Пропускная способность Kvs без термозлемента, м³/ч	0,76
Корпус	латунь C617W
Запорный элемент (шар, диск, золотник)	латунь C617W
Кольцевое уплотнение	EPDM

Дополнительные технические характеристики

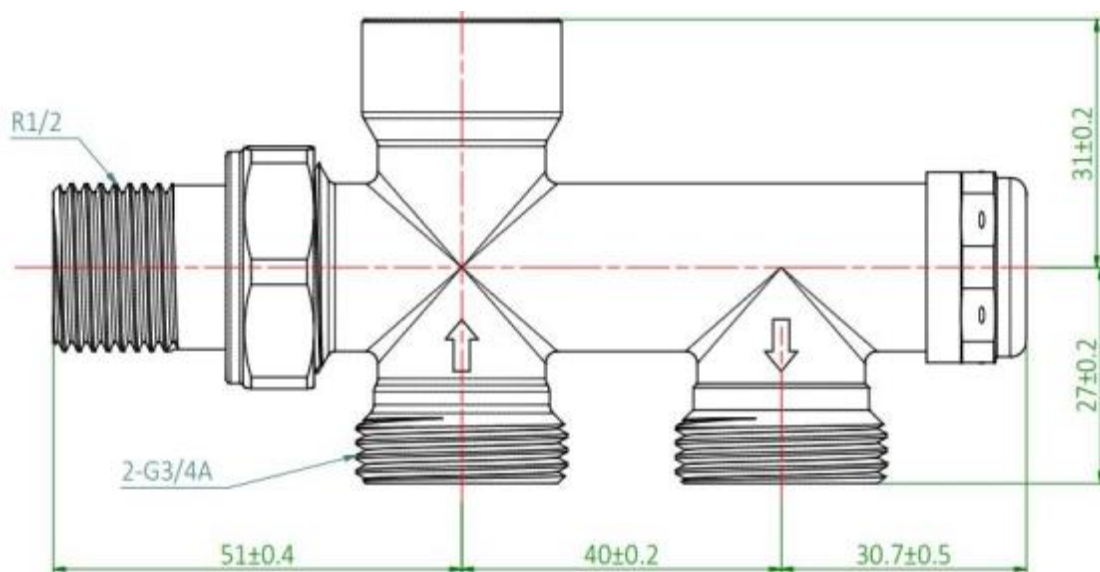

4. Указания по монтажу и наладке

4.1. Общие указания

Монтаж, наладку и техническое обслуживание клапана запорного типа LV, модификации LV-K должен выполнять только квалифицированный персонал, имеющий допуск к работам такого рода.

4.2. Меры безопасности

Для предупреждения травматизма персонала и повреждения оборудования необходимо соблюдать требования инструкции производителя на установленное оборудование, а также инструкции по эксплуатации системы.

4.3. Подготовка к монтажу

Распаковать клапан из упаковочной коробки, осмотреть на наличие повреждений. Корпус клапана,

хвостовик и составляющие элементы не должны иметь видимых повреждений, замятий металла, заусенец, зазубрин и пр. Убедиться в наличии всех необходимых деталей и инструментов. Убедиться в наличии свободного места, достаточного для монтажа, в соответствии с техническими условиями. При необходимости подрезать соединительную трубку до нужной длины.

4.4. Монтаж и демонтаж

Снять хвостовики с клапана TR-N UK и LV-K и с надетыми на них накидными гайками вкрутить в отопительный прибор, предварительно уплотнив данные соединения, используя фум-ленту или другой аналогичный уплотнитель. На соединительную трубку с обоих концов надеть уплотнительные фитинги 013G4115R. Используя ключ соответствующего размера соединить клапан TR-N UK, соединительную трубку и клапан LV-K в единую гарнитуру TR-K. Приставить собранную гарнитуру TR-K к накидным гайкам и затянуть их. Для соединения ниппеля и корпуса клапана дополнительные средства герметизации не требуются.

Демонтаж: Перед демонтажом клапана вода из системы должна быть слита, либо давление должно быть снижено до атмосферного на уровне демонтажа клапана, и температура должна быть не более 35 градусов С. При демонтаже сначала следует открутить накидные гайки на клапанах TR-N UK и LV-K с помощью гаечного ключа. После отсоединения ниппелей с накидными гайками от гарнитуры TR-K ее можно открутить от трубопровода. При помощи гаечного ключа соответствующего размера открутить уплотнительный фитинг 013G4115R и снять клапан LV-K. Хвостовик клапана выкрутить из радиатора ключом подходящего размера.

4.5. Наладка и испытания

Наладка не требуется

4.6. Пуск (опробование)

Дополнительных действий для пуска работы клапана не требуется.

4.7. Регулирование

Регулирование клапана LV-K не предусмотрено

4.8. Комплексная проверка

Не требуется.

4.9. Обкатка

Не требуется.

5. Использование по назначению

5.1. Эксплуатационные ограничения

Несоблюдение параметров теплоносителя, указанных в технических характеристиках, может привести к выходу изделия из строя или нарушению требований безопасности.

5.2. Подготовка изделия к использованию

Для защиты клапанов от засорения рекомендуются устанавливать на входе теплоносителя в систему отопления сетчатый фильтр с размером ячейки сетки не более 0,5 мм.

Клапан должен быть установлен таким образом, чтобы направление движения теплоносителя, проходящего через клапан, совпадало со стрелкой на клапане.

5.3. Использование изделия

Использовать изделие необходимо в составе присоединительно-регулирующей гарнитуры TR-K, включающей:

1. Угловой горизонтальный термостатический клапан TR-N UK;
2. Элемент термостатический серии TR 9000 Ultra или TR 8000 с присоединением M30x1,5 или термоэлектрический привод TWA-KR;
3. Соединительная трубка с уплотнительными фитингами;
4. Клапан запорный LV, модификации LV-K.

Без установленного термоэлемента или привода невозможно осуществлять автоматическую

регулировку расхода, проходящего через радиатор.

Колпачок не должен использоваться для перекрытия регулируемой среды. В этих целях следует использовать специальную металлическую рукоятку (кодированный номер 013G3300R).

6. Техническое обслуживание

В межотопительный сезон во избежание «залипания» клапана желательнее проводить открытие-закрытие клапана 1 раз в месяц.

7. Текущий ремонт

Не требуется.

8. Транспортирование и хранение

Хранение клапанов запорных типа LV, модификации LV-K осуществляется в закрытых помещениях с регулируемой климатической средой или с естественной вентиляцией, где колебания температуры и влажности существенно меньше, чем на открытом воздухе при температурах от -20°C до +50 °C при максимальной влажности до 60%.

Транспортирование осуществляется в закрытом транспорте в соответствии с требованиями ГОСТ 15150 п.10 – 5 (ОЖ4).

9. Утилизация

Утилизация изделия производится в соответствии с установленным на предприятии порядком (переплавка, захоронение, перепродажа), составленным в соответствии с Законами РФ № 96-ФЗ «Об охране атмосферного воздуха», № 89-ФЗ «Об отходах производства и потребления», № 52-ФЗ «О санитарно-эпидемиологическом благополучии населения», а также другими российскими и региональными нормами, актами, правилами, распоряжениями и пр., принятыми во исполнение указанных законов.

10. Комплектность

В комплект поставки входят:

- клапан запорный LV, модификация LV-K;
- упаковочная коробка;
- паспорт*;
- руководство по эксплуатации*.

*предоставляется в электронном виде, размещена на <https://ridan.ru/>, доступная по ссылке путем ввода соответствующего артикула/кода материала.

11. Список комплектующих и запасных частей

Название	Код для заказа	Фото	Описание
Соединительная трубка Ду15 700мм	013G3378R		
Соединительная трубка Ду15 1000мм	013G3377R		
Уплотнительный фитинг	013G4115R		Для соединительной трубки